

MINISTERIE VAN DE VLAAMSE GEMEENSCHAP

Departement Leefmilieu en Infrastructuur

[C - 2001/36374]

21 NOVEMBER 2001. — Omzendbrief met betrekking tot de beoordeling van de verenigbaarheid van de lozing van bedrijfsafvalwater op de openbare riolering met de beleidsaanpak inzake RWZI-exploitatie

De Vlaamse minister van Leefmilieu en landbouw
Aan alle Provinciegouverneurs.

Ter kennisgeving aan :

de leden van de Bestendige Deputaties,
de diensten en instanties belast met de uitvoering van de in deze omzendbrief opgenomen bepalingen,
de Colleges van Burgemeester en Schepenen,
de N.V. Aquafin.

Overeenkomstig het decreet van 5 april 1995 houdende algemene bepalingen inzake milieubeleid moet de aanpak van milieuverstoring door lozing van afvalwater berusten op het voorzorgsbeginsel, het beginsel van preventief handelen, aanpak aan de bron, het standstill-beginsel en het beginsel dat de vervuiler betaalt.

De centrale doelstelling van het afvalwaterbeleid is het verbeteren van de kwaliteit van het oppervlaktewater om de vooropgestelde kwaliteitsnormen te bereiken. Dit betekent een gemeenschappelijke verantwoordelijkheid van diverse actoren : bedrijven die lozen op oppervlaktewater of in de openbare riolering, de N.V. Aquafin als exploitant van de openbare zuiveringsinfrastructuur, de diensten van het Vlaams Gewest, de gemeenten, de provincies, de huishoudens, de landbouwbedrijven,

Lozen van afvalwater is onderworpen aan een vergunning, geregeld bij decreet van 28 juni 1985 en in de uitvoeringsbesluiten 'Titel I en II van het Vlareem'.

Om de kwaliteitsdoelstellingen te halen en om de EU-richtlijnen uit te voeren, is regelmatige herziening en desgevallend aanpassing van de verleende vergunningen nodig.

Overeenkomstig Titel I van het Vlareem beslist de vergunningverlenende overheid, mede op basis van het advies van de VMM en de Afdeling Milieuvergunningen van Aminoal, of een vergunning wordt verleend voor de lozing van bedrijfsafvalwater en onder welke voorwaarden (ontvangend oppervlaktewater, plaats van lozing, maximale vuilvracht en samenstelling) mag worden geloosd.

Het beleid ten aanzien van de lozing van bedrijfsafvalwater hanteert volgende regels :

— voor kleine bedrijven wordt ervan uitgegaan dat het afvalwater qua samenstelling vergelijkbaar is met huishoudelijk afvalwater en dat het in een RWZI op een normale, ecologisch verantwoorde wijze kan worden gezuiverd, tenzij er op basis van specifieke sectorgegevens of op basis van afzonderlijke dossiergegevens uitdrukkelijke aanduidingen van het tegendeel bestaan;

— zelfzuivering is in beginsel verplicht voor de relevante of zogenaamde « P-bedrijven »;

— zuivering van bedrijfsafvalwater in een RWZI is enkel aanvaardbaar indien het vergelijkbaar of complementair is met huishoudelijk afvalwater, als het transport naar de RWZI geen milieuschade berokkent (b.v. door overstorten in een oppervlaktewater) en indien er in de RWZI voldoende zuiveringscapaciteit aanwezig is of zal worden uitgebouwd.

De N.V. Aquafin kan met bedrijven contracten afsluiten om hun afvalwaterprobleem op te lossen door b.v. zuiveringscapaciteit voor hun bedrijfsafvalwater op de RWZI uit te bouwen, effluent- of toevoerleidingen aan te leggen en/of specifieke exploitatieovereenkomsten vorm te geven.

Deze contracten moeten kaderen binnen het investeringsbeleid in de zuiveringsinfrastructuur, binnen het heffingenbeleid en binnen de beheersovereenkomsten van N.V. Aquafin met het Vlaamse Gewest.

De handleiding in bijlage bij deze omzendbrief vormt de leidraad voor een evenwichtige beoordeling van de verenigbaarheid van de lozing van bedrijfsafvalwater met de exploitatie van openbare RWZI's door de N.V. Aquafin. Deze handleiding is een integraal onderdeel van deze omzendbrief en moet door de diensten en instanties betrokken bij het afvalwaterbeleid worden gevolgd. Een Administratieve Opvolgingscommissie Afvalwater (ADOPA) stuurt en bewaakt de gestructureerde uitvoering van deze omzendbrief.

Wanneer een lopende vergunning afwijkt van de bepalingen van deze omzendbrief zullen de bevoegde administraties overleg plegen met het betrokken bedrijf om te komen tot een wijziging van de vergunningsvoorwaarden.

Ik verzoek u, mevrouw/mijnheer de Gouverneur, deze omzendbrief ter kennis te willen brengen van alle gemeentebesturen van uw provincie en in het Bestuursmemoriaal van uw provincie bekend te maken

Bijlage bij deze omzendbrief : "Waarheen met het bedrijfsafvalwater : krachtlijnen inzake de beoordeling van de verenigbaarheid van het lozen in de openbare riolering met de beleidsaanpak inzake rioolwaterzuiveringsinstallaties".

Brussel, 21 november 2001.

De Vlaamse minister van Leefmilieu en Landbouw,
Mevr. V. DUA.

Waarheen met het bedrijfsafvalwater

Krachtlijnen inzake de beoordeling van de verenigbaarheid van het lozen in de openbare riolering met de beleidsaanpak inzake rioolwaterzuiveringsinstallaties

Wegwijs

Het beslissingsschema in bijlage vormt de rode draad door de tekst waarbij de beleidsvisie - toegelicht in deel 2 - wordt omgezet in een eindbeslissing via stapsgewijze toetsing aan de beslissingscriteria - toegelicht in deel 3.

1. Inleiding
2. Beleidsvisie op de lozingsaanpak van bedrijfsafvalwater
3. Beslissingscriteria
 - 3.1 Prioritair bedrijf ?
 - 3.2 Bronsanering : optie of verplichting ?
 - 3.2.1 Algemene criteria
 - 3.2.2. Bedrijfsafvalwater niet-P-bedrijven
 - 3.3 Lozing op riolering aanvaardbaar ?
 - 3.3.1 Basiscriteria voor lozing op riolering
 - 3.3.2 Concentratie-toetsing BZV
 - 3.3.3 Beschikbaarheid RWZI-zuiveringscapaciteit
 - 3.3.4 Ecologisch transport mogelijk ?
 - 3.3.4.1 Geconcentreerd afvalwater ?
 - 3.3.4.2 Aansluitbaarheid na overstort
 - 3.4 Contractmogelijkheden bedrijven/ N.V. Aquafin
 - 3.4.1 Exploitatiecontract voor valoriseerbare afvalwaterstromen
 - 3.4.2 Contract uitbreiding zuiveringscapaciteit
 - 3.4.3 Contract leidingen
 - 3.5 Gemeenschappelijke zuivering bedrijfsafvalwater
 - 3.6 Calamiteitenaanpak
4. Omzetting krachtlijnen in vergunningen
 - 4.1 Vaststellen vergunde vrachten
 - 4.2 Vaststellen vergunde debieten
 - 4.3 Redelijke overgangstermijnen
5. Administratieve opvolgingscommissie
 - 5.1. Uitgangspunten instelling ADOPA
 - 5.2. ADOPA

BESLISSINGSSCHEMA ZUIVERINGSAANPAK BEDRIJFSAFVALWATER

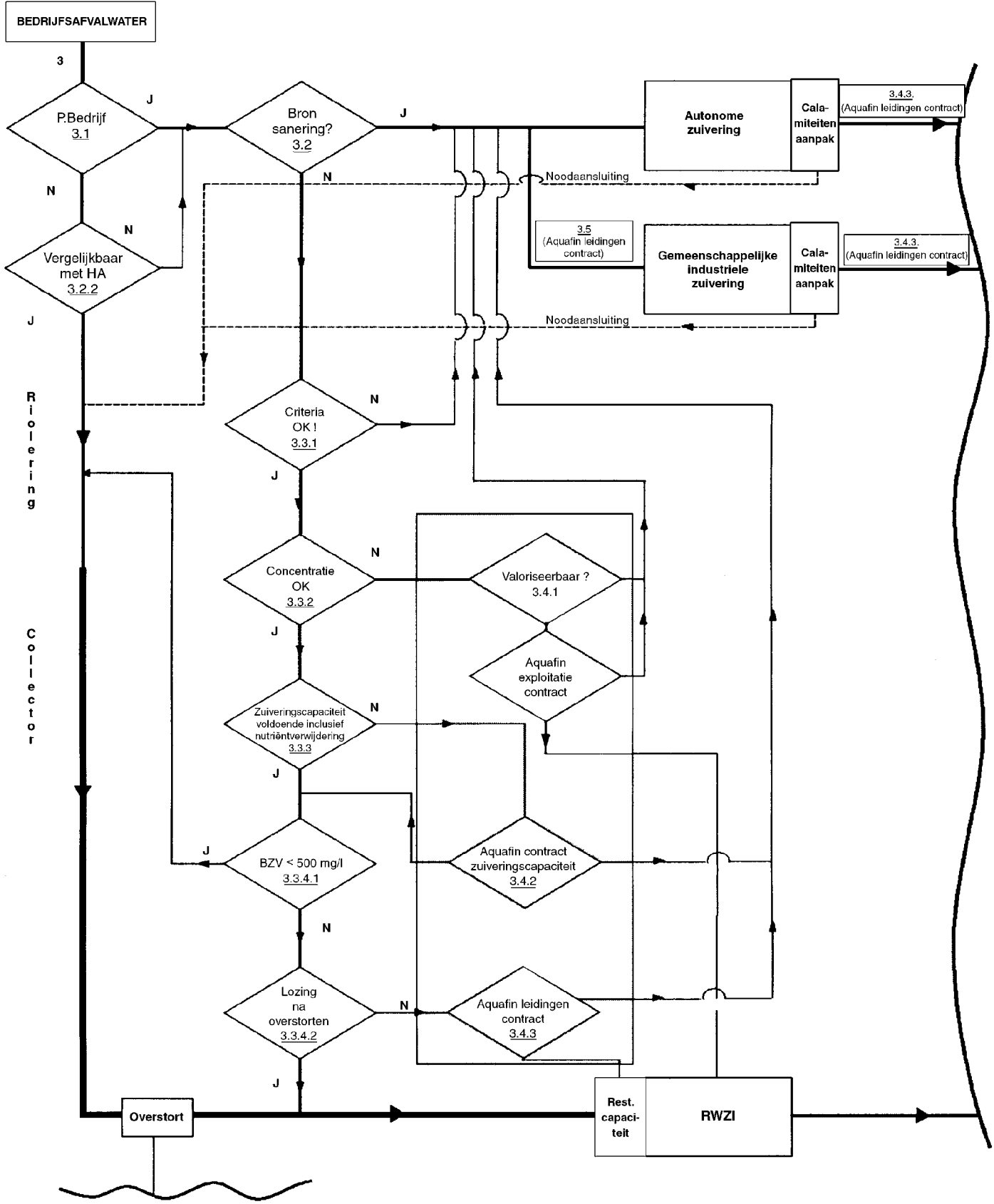

Belaisch Staatsblad dd.14-12-2001

http://www.emis.vito.be



In 1990 bedroeg de zuiveringsgraad van het afvalwater ca. 33 % en was het nodig om de verantwoordelijkheid over de realisatie van de collectoren en de bouw en exploitatie van rioolwaterzuiveringsinstallaties (RWZI's) over te dragen aan een nieuwe instantie, de N.V. Aquafin. Om de dure inhaaloperatie te financieren en om bedrijven aan te sporen het eigen afvalwater zelf te zuiveren, werden de heffingen op de lozing van afvalwater drastisch verhoogd. Resultaat : de zuiveringsgraad is nu hoger dan 50 %, en de komende jaren zal die nog sterk toenemen.

Toch blijft het nodig de effectiviteit en de efficiëntie van de overheidsinspanningen inzake waterzuivering verder te verhogen met een volledige responsabilisering van alle actoren. Zuiver water in Vlaanderen is geen zaak van de overheid alleen. De huishoudens, de industrie, de landbouw, ... liggen aan de bron van de vervuiling, en hebben een bijzondere verantwoordelijkheid inzake preventie.

Maar ook met veel preventie : afvalwater zal er altijd ontstaan. Het is een plicht om te zoeken hoe we met dit afvalwater moeten omgaan om het beste ecologische resultaat te bekomen tegen de laagste economische kosten. Zoals dikwijls in dit soort moeilijke en omvangrijke problemen, is de beste oplossing niet de meest eenvoudige oplossing maar een aaneenschakeling van gedeeltelijke oplossingen. Alle huishoudens, bedrijven en overheden hebben daarin een rol te spelen.

De vergunning is geen statisch gegeven. Er is continu afstemming op BBT-evoluties en op evoluerende inzichten in de ecologische draagkracht van het ontvangende oppervlaktewater, vertaald in striktere milieukwaliteitsnormen.

Het uitgangspunt van de overheid is dat bedrijven het eigen afvalwater zelf zuiveren. Veel bedrijven hebben die stap gezet, sommige niet volledig en nog andere helemaal niet.

Wanneer een lopende vergunning afwijkt van het beleid dat in deze omzendbrief is beschreven, zal in het kader van de regelmatige herziening van de afgeleverde vergunningen - zoals deze is voorgeschreven door de toepasselijke Europese richtlijnen - op voorstel van ADOPA door de bevoegde administratie overleg gepleegd worden met het betrokken bedrijf tot wijziging van de vergunningsvoorwaarden.

De samen-verwerking van bedrijfsafvalwater en huishoudelijk afvalwater op RWZI's is in vele gevallen onmogelijk of niet opportuun om ecologische of economische redenen. Samenwerkingsverbanden tussen bedrijven - bijvoorbeeld op industrieterreinen - is dan een aangewezen spoor, als blijkt dat met individuele oplossingen de benutbare synergieën inzake schaal en samenstelling van de afvalwaterstromen verloren dreigen te gaan. De knowhow van N.V. Aquafin kan hierbij worden gevaloriseerd.

Ten behoeve van zelfzuiverende bedrijven die geen oppervlaktewater in de directe omgeving kunnen bereiken kan N.V. Aquafin tussenkomen bij de aanleg van speciale effluentleidingen die ook het overtollige water afvoeren. In dit geval blijven de wettelijke regels inzake vergunningen (de effluentleiding dient beschouwd als behorende bij de inrichting) en heffingen (lozing op oppervlaktewater) onverminderd van toepassing. N.V. Aquafin moet in haar technische plannen de aanleg van effluentleidingen opnemen om de kosten te minimaliseren en de interesse van de bedrijven te stimuleren.

Afzonderlijke effluentleidingen zijn nodig omdat lozing van effluents in de riolen verdunning en hydraulische overlast in de collectoren en op de RWZI's veroorzaakt.

N.V. Aquafin kan ook bijdragen aan het transport van het afvalwater van de bedrijfssite naar een waterzuivering van het bedrijf buiten deze site gelegen. Dit transport verloopt best niet via bestaande collectoren, maar via een afzonderlijke (pers-)leiding. Deze oplossing kan ook door andere instanties (gemeente, publieke beheerder industrieterrein, ...) worden verschaft.

In veel RWZI's vindt een gemeenschappelijke zuivering van huishoudelijk en bedrijfsafvalwater plaats. Er zijn ecologische en economische argumenten om het bedrijfsafvalwater te zuiveren op de plaats waar het ontstaat :

- geen transport van het afvalwater;
- scheiding hemelwater-afvalwater is perfect te doen;
- optimalisering van de toegepaste zuiveringstechniek op het productieproces en op de kenmerken van de bedrijfsafvalwaterstromen;
- duidelijke verantwoordelijkheden, b.v. inzake gevaarlijke stoffen.

2. Beleidsvisie op de lozingsaanpak van bedrijfsafvalwater

Centrale doelstelling van de beleidsaanpak inzake afvalwater is het verbeteren van de kwaliteit van het oppervlaktewater zodat de reeds in 1987 vastgestelde kwaliteitsnormen worden gerealiseerd. Hierbij hebben de diverse actoren een verantwoordelijkheid : zowel de bedrijven die lozen op oppervlaktewater of in de openbare riolering als de N.V. Aquafin, exploitant van de openbare zuiveringsinfrastructuur, de gemeenten, de provincies

Bij het verlenen van vergunningen dient de overheid te evalueren in welke mate een gevraagde lozing al dan niet kan gebeuren, rekening houdend met voormelde milieudoelstellingen en beginselen.

De VMM brengt advies uit over de herkomst van het afvalwater en over de verenigbaarheid van de aangevraagde lozing met het algemeen waterzuiveringsprogramma. Mede op basis van de adviezen van VMM en AMV dient de vergunningsverlenende overheid te beslissen of een vergunning wordt verleend voor de lozing van bedrijfsafvalwater en onder welke voorwaarden (ontvangend oppervlaktewater, plaats van lozing, maximale vuilvracht en samenstelling) mag worden geloosd.

De hierna toegelichte zuiveringsaanpak voorziet in de mogelijkheid dat bedrijven binnen de beheersovereenkomst Vlaams Gewest - N.V. Aquafin een contract met de N.V. Aquafin afsluiten om zuiveringscapaciteit voor hun bedrijfsafvalwater op de RWZI uit te bouwen, om effluent- of toevoerleidingen aan te leggen of om specifieke exploitatieovereenkomsten vorm te geven.

Deze contractaanpak kadert binnen de decretale bepalingen inzake investeringsaanpak van de zuiveringsinfrastructuur en de beheersovereenkomst met de N.V. Aquafin evenals in de toepasselijke heffingenaanpak.

De beleidslijnen zijn de volgende :

- verplichte zelfzuivering voor relevante bedrijven, de zogenaamde P-bedrijven;
- voor kleine bedrijven wordt ervan uitgegaan dat - zonder uitdrukkelijke aanduidingen van het tegendeel op basis van specifieke sectorbenadering of op basis van dossiergegevens - het afvalwater vergelijkbaar is qua samenstelling met huishoudelijk afvalwater en via de RWZI-aanpak op een ecologisch verantwoorde wijze kan gesaneerd worden tegen de normale investerings- en/of exploitatiekosten;
- zuivering van bedrijfsafvalwater op RWZI is enkel aanvaardbaar indien het biologisch behandelbaar is, ecologisch transport verzekerd is en er voldoende zuiveringscapaciteit aanwezig is of zal uitgebouwd worden.

3. Beslissingscriteria

3.1 Prioritair bedrijf ?

Het begrip prioritair bedrijf of P-bedrijf werd door de milieuadministratie gedefinieerd om tussen de vele duizenden bedrijven een selectie te kunnen maken van ondernemingen met relevante impact op de kwaliteit van het oppervlaktewater en op de belasting van de RWZI's.

Deze prioritaire bedrijven vormen de centrale doelgroep voor vormgeving, uitvoering en opvolging van het vergunningenbeleid (en het handhavingsbeleid). Uiteraard zijn zij de centrale doelgroep voor een gericht calamiteitenbeleid.

Het begrip P-bedrijf is een hulpmiddel om de aanpak op een gestructureerde wijze te organiseren;

Ook de lijst der P-bedrijven is daarom geen absoluut gegeven : op basis van onderstaande criteria kunnen bedrijven wegvallen van of toegevoegd worden aan de lijst.

De lijst der P-bedrijven vormt wel de basis voor de regelmatige evaluatie van de vergunningen zoals opgelegd in volgende Europese richtlijnen en bepaald in art. 41 van Titel I van het Vlareem :

- richtlijn 91/271/EEG van 21 mei 1991 inzake de behandeling van stedelijk afvalwater;
- richtlijn 76/464/EEG van 4 mei 1976 betreffende de verontreiniging veroorzaakt door bepaalde gevaarlijke stoffen die in het aquatisch milieu worden geloosd;
- richtlijn 80/68/EEG van 17 december 1979 betreffende de bescherming van het grondwater tegen verontreiniging veroorzaakt door de lozing van gevaarlijke stoffen;
- richtlijn 96/61/EG van 24 september 1996 inzake geïntegreerde preventie en bestrijding van verontreiniging.

Een bedrijf wordt als prioritair beschouwd indien het beantwoordt aan één of meer van de volgende criteria :

— het bedrijfsafvalwater heeft een nadelige invloed op de exploitatie van de RWZI waar het afvalwater wordt behandeld : dit betreft zowel de verstoring van het biologisch zuiveringsproces als de aanvoer van verdund - al dan niet voorgezuiverd - afvalwater, alsook de negatieve invloed op de slibkwaliteit;

— het geloosde afvalwater heeft een wezenlijke invloed op de kwaliteit van het ontvangende oppervlaktewater, hetzij rechtstreeks (impact lozing gezuiverd effluent) hetzij onrechtstreeks (cf. overstortproblematiek van zwaar belast rioolwater en gevaar bij verstoring bedrijfszuivering);

— het bedrijf loost een vuilvracht die hoger ligt dan de toepasselijke Vlarendrempel(s) om een emissiejaarverslag op te maken;

— de geloosde vuilvracht overschrijdt een of meer van volgende forfaitaire N-drempels van de huidige heffingenformule zoals vastgesteld in de wet van 26 maart 1971 op de bescherming van de oppervlaktewateren tegen verontreiniging :

- N1 (indicator voor zuurstofbindende en zwevende stoffen) > 600
- N2 (indicator voor zware metalen) > 200
- N3 (indicator voor nutriënten) > 400

— valt onder toepassing van de IPPC-richtlijn (EU-richtlijn inzake geïntegreerde preventie en bestrijding van verontreiniging).

De lijst der P-bedrijven is consulteerbaar op de web-site van VMM (<http://www.vmm.be>) en Aminoal (<http://www.mina.vlaanderen.be>). De opmaak gebeurt op basis van overleg tussen alle betrokken diensten in de administratieve opvolgingscommissie afvalwater. De lijst zal regelmatig geactualiseerd worden.

Niet P-bedrijf	P-bedrijf
Zie 3.2.2.	Zie 3.2.

3.2. Bronsanering : optie of verplichting ?

3.2.1. Algemene criteria.

Bedrijven met een grote vuilvracht (N1>600 en/of N2>200 en/of N3>400) en/of met een negatieve invloed op de RWZI-exploitatie dienen in beginsel zelf in te staan voor de zuivering van hun afvalwaterstromen. Het gezuiverde effluent moet worden geloosd in een geschikt oppervlaktewater in plaats van in de openbare riolering.

Het geïntegreerde actieprogramma voor tussentijdse vergunningen-evaluatie omvat het onderzoek inzake de verenigbaarheid van het bedrijfsafvalwater met de RWZI-exploitatie en kan leiden tot verplichte afkoppeling - dus zelfzuivering - en/of wijziging van de vergunningsvoorwaarden op basis van artikel 45 van Vlarem I (hetzij ambtshalve hetzij op verzoek van AMV of VMM).

Ecologisch en economisch bekeken is de zuivering van het -meestal - geconcentreerde bedrijfsafvalwater op de plaats van ontstaan veel efficiënter dan een end-of-the-pipe-RWZI-zuivering van het met stedelijk afvalwater verdund afvalwater :

- geen transport
- scheiding van hemelwater en afvalwater kan zonder probleem worden doorgevoerd
- voorkomen van vervuiling oppervlaktewater via overstorten
- optimalisatie van de toegepaste zuiveringstechniek op de kenmerken van de bedrijfsafvalwaterstromen
- mogelijkheid tot hergebruik effluent
- duidelijke verantwoordelijkheden, bv inzake lozing van gevaarlijke stoffen
- voorkomen van onrendabele RWZI-investeringen bij wijzigende productiecapaciteit.

In het voorbije decennium hebben tientallen bedrijven de stap gezet naar bronzuivering. De olopende heffingsfactuur was niet zelden de bepalende drijfveer.

Helaas werd niet steeds geopteerd voor een integrale aanpak maar voor een gedeeltelijke (voor)zuivering. Enkel de rendabele zuiveringsstappen werden doorgevoerd. De relatief dure eindzuivering, nodig om in oppervlaktewater te kunnen lozen, werd niet doorgevoerd. Dit geldt in het bijzonder voor de nutriëntverwijdering en CZV-reductie. Deze werkwijze is natuurlijk niet aanvaardbaar.

Algemeen uitgangspunt is dat voorgezuiverd bedrijfsafvalwater - net als niet-verontreinigd hemelwater - niet thuis hoort in de openbare riolering.

Behandelingstechnieken, zoals homogenisatie (via buffering), bezinking, flotatie, pH-correctie, zelfs bepaalde vormen van anaërobe voorzuivering zijn in deze aanvaardbaar, wanneer zij na voorbehandeling een afvalwater geven waarvan de karakteristieken voldoen aan de basiscriteria voor huishoudelijk afvalwater (zie punt 3.3.1).

In een aantal gevallen worden zelfs verregaand gezuiverde bedrijfsafvalwaters op riool geloosd waardoor het RWZI-influent (verregaand) wordt verdund en een normale RWZI-exploitatie gehypothekerd aangezien de dimensionering en zuiveringstechnologie hier niet zijn op afgestemd.

De nutriëntnormen zijn noodzakelijk gelet op enerzijds de aanduiding van het gehele Vlaamse Gewest als kwetsbaar gebied in het kader van de EU-Richtlijn stedelijk afvalwater en anderzijds omwille van de in Titel II van het Vlarem onderschreven doelstellingen van de Noordzeeconferentie.

Voor gevaarlijke stoffen dienen de effluentnormen gebaseerd op basis van de vastgestelde milieukwaliteitsnormen en het reductieprogramma.

Voor de lozing zijn de oppervlaktewaternormen van toepassing waarbij als richtinggevende effluentnormen volgende waarden worden gehanteerd :

BZV ≤ 25 mg/l
 CZV ≤ 125 mg/l
 ZS ≤ 60 mg/l
 N ≤ 15 mg/l
 P ≤ 2 mg/l

BZV : biologische zuurstofvraag

CZV : chemische zuurstofvraag

ZS : zwevende stof

N : stikstof

P : fosfor

Geen bronsanering	Bronsanering
Zie 3.3.1.	Zie eventueel 3.4.3, 3.5 en/of 3.6

3.2.2. Bedrijfsafvalwater niet P-bedrijven.

Bedrijfsafvalwater van niet P-bedrijven wordt in principe vergelijkbaar geacht met huishoudelijk afvalwater en kan dus op riool worden geloosd. Maar in sommige gevallen kan het ook ongeschikt zijn om op de openbare riolering te worden geloosd omdat het de goede werking van de RWZI-exploitatie kan verstoren of omdat geen ecologisch transport mogelijk is. In deze gevallen moet het bedrijfsafvalwater ook worden getoetst aan dezelfde criteria als beschreven onder punt 3.3.1.

Bedrijfsafvalwater niet vergelijkbaar met huishoudelijk afvalwater	Bedrijfsafvalwater vergelijkbaar met huishoudelijk afvalwater
Verplichte bronsanering	Lozing op riolering

3.3. Lozing op riolering aanvaardbaar ?

3.3.1. Basiscriteria voor lozing op riool

3.3.1.a. Toetsing verhouding BZV/CZV/N/P

Omdat de zuivering van rioolwater in een RWZI gebaseerd is op biologische afbraak- en omzettingprocessen is de samenstelling van het aangevoerde afvalwater een belangrijk gegeven. Een welbepaalde verhouding dient te bestaan tussen de bepalende parameters BZV, CZV en de nutriënten stikstof en fosfor, zoals weergegeven in onderstaande tabel.

BZV/CZV >0,25 BZV/N >4 BZV/P >25
--

De toetsing van de naleving van deze verhouding dient te gebeuren conform de bepalingen van bijlage 4.2.5.2 van Vlarem II.

Bedrijfsafvalwaters die niet voldoen aan deze verhouding kunnen de normale RWZI-exploitatie verstoren. Vermits hun zuivering een specifieke aanpak vereist waarvoor de RWZI's niet zijn uitgerust en ook niet tegen redelijke kosten kunnen worden uitgebouwd, vereisen deze afvalwaters bronsanering.

Ook in de vergunning van niet-P-bedrijven zullen deze verhoudingen - waar relevant - progressief opgenomen worden, rekening houdend met het impact op de RWZI-exploitatie.

Nota

In een aantal gevallen kan het bedrijf door deelzuivering of procesingrepen de kwaliteit van het geloosde bedrijfsafvalwater aanpassen zodat het toch aan voormelde samenstelling kan voldoen. Dit zal ook uit het vergunningendossier moeten blijken. In voorkomend geval wordt een formeel tijdsplan voor deze aanpassingen uitgetekend in de milieuvergunning

3.3.1.b. Toetsing nadelige invloed op opvangsysteem en/of RWZI

Het toelaten van lozingen van P-bedrijven zonder bronzuivering vergt toetsing of het bedrijfsafvalwater een nadelige invloed heeft of kan hebben op het rioleringsstelsel en/of het collectorenstelsel en/of de werking van de RWZI (pH, sulfidegehalte, inhiberende stoffen met effect op zuiveringsprocessen, zware metalen,...)

De lozingen moeten ook hydraulisch verenigbaar zijn met de aard van het rioleringsstelsel (gescheiden versus gemengd stelsel), aanwezigheid van overstorten...

Lozing op een volledig gescheiden stelsel - zonder overstorten naar het oppervlaktewater tot aan de RWZI - stelt hierbij weinig of geen problemen.

Bij een gemengd stelsel wordt nauwkeurig onderzocht of een geconcentreerd afvalwater, zelfs als het gelijkaardig is aan het huishoudelijk afvalwater qua bezoedelende componenten maar in concentratie significant hoger, een nadelige invloed heeft op het milieu (overstort-risico).

3.3.1.c. Toetsing aanwezigheid gevaarlijke stoffen

RWZI's worden gedimensioneerd in functie van een bepaalde biologisch verwerkbare vuilvracht, de zogenaamde BZV-capaciteit, en in functie van de in Vlarem II vastgestelde minimaal na te leven effluentnormen (onder andere nutriëntverwijdering).

RWZI's worden niet geconcipeerd om gevaarlijke stoffen te verwijderen : deze dienen verplicht via voorkoming vermeden of aan de bron gesaneerd. Verdunning via vermenging met rioolwater is geen aanvaardbare behandelings-techniek.

Qua aanvaardbaarheid van de lozing op riolering dient geëvalueerd of het afvalwater gevaarlijke stoffen (cf. zwarte en grijze-lijst stoffen) bevat in concentraties boven de geldende milieukwaliteitsnormen van het ontvangende oppervlaktewater.

In voorkomend geval dienen aanvaardbare concentraties en/of vrachten getoetst, rekening houdend met de geldende reductieprogramma's en milieukwaliteitsnormen.

Basiscriteria 3.3.1. voldaan	Basiscriteria 3.3.1. niet voldaan
Zie 3.3.2	Bronsanering verplicht

3.3.2. Concentratietoetsing BZV

Abnormale verdunning ten opzichte van het normale RWZI-influent in DWA-omstandigheden zal getoetst worden aan het maatgevend criterium BZV > 100 mg/l

Zelfs al zijn dergelijke lozingen naar de letter conform met de bepalingen van de bestaande (lozings)vergunning - meestal afgeleverd op basis van inmiddels ingrijpend gewijzigde omstandigheden inzake debiet, samenstelling, lozings- en/of zuiveringssituatie - ze zijn op basis van verstoring van de normale RWZI-exploitatie niet verder aanvaardbaar en dienen derhalve afgekoppeld te worden van de openbare riolering en afgeleid in een geschikt oppervlaktewater, waarbij de toepasselijk gestelde lozingsvoorwaarden dienen nageleefd.

Zeer hoge BZV-concentraties kunnen dan weer aanleiding geven tot het valoriseren van het afvalwater zoals beschreven onder 3.4.1.

BZV-concentratie aanvaardbaar	BZV-concentratie < 100 mg/l Bronsanering verplicht
Zie 3.3.3	BZV-concentratie hoog Bronsanering of indien valoriseerbaar zie 3.4.1

3.3.3. Beschikbaarheid RWZI-zuiveringscapaciteit ?

De klassieke RWZI-dimensionering ging tot voor enkele jaren uit van de aansluitbare inwoners op basis van de grootschalige centralistische TRP-zuiveringsbenadering waarbij de dimensioneringsgrondslag van 54 gram BZV per inwoner werd gehanteerd als te verwerken vuilvracht. In een aantal gevallen werden bepaalde relevante industriële vuilvrachten bijkomend meegenomen, meestal ook op BZV-basis.

Ingevolge de omzetting van de Europese Richtlijn stedelijk afvalwater in Vlare II, moeten alle RWZI's van meer dan 10.000 IE (cf. agglomeraties) sedert eind 1998 ook in staat zijn om nutriënten verregaand te verwijderen.

Doordat deze bijkomende N-verwijdering een veel grotere behoefte aan beluchtingruimte noodzaakt, wordt de oorspronkelijke BZV-capaciteit sterk gereduceerd. De te verwerken N-vracht met bijhorende bekkencapaciteit wordt hierdoor de bepalende factor. Momenteel zijn een belangrijk aantal RWZI's niet in staat om de effluentnormen (in casu vooral de stikstofnorm) na te leven.

Meestal kan zelfs de vooropgestelde BZV-vuilvracht niet langer met de beschikbare RWZI-capaciteit gezuiverd worden en zijn uitbreidingen nodig. Ook zal door de geplande collectorinvesteringen de influentvracht stijgen en kan de gedimensioneerde verwerkingscapaciteit worden overschreden. Ook hier stelt de afkoppelvraag zich duidelijk.

Aangezien de RWZI's de basisopdracht hebben om stedelijk afvalwater (mengsel van huishoudelijk afvalwater en bedrijfsafvalwater van niet-P-bedrijven) te zuiveren dient in deze omstandigheden geëvalueerd welke afvalwaters van de betrokken P-bedrijven nog kunnen worden verwerkt of dienen afgekoppeld en via zelfzuivering behandeld.

Deze aanpak impliceert dat voor alle zuiveringsgebieden een doorlichting wordt uitgevoerd waardoor zowel naar de N.V. Aquafin duidelijkheid zal worden gecreëerd inzake de beschikbare/noodzakelijke RWZI-capaciteit als naar de bedrijven inzake noodzakelijke zelfzuivering van hun afvalwater.

Deze doorlichting zal worden gehanteerd voor de omzetting van deze handleiding in de milieuvergunningen van de bestaande bedrijven.

Voor de evaluatie van de beschikbare zuiveringscapaciteit wordt volgende werkwijze gehanteerd :

— de noodzakelijke minimale RWZI-zuiveringscapaciteit voor huishoudelijk afvalwater wordt berekend op basis van het aantal aangesloten en aan te sluiten inwoners (in casu zijn dit de agglomeraties zoals die in de Europese richtlijn stedelijk afvalwater zijn omschreven) met inbegrip van de verwerking van het septisch materiaal en de medeverwerking van de bedrijfsafvalwaters van niet-P-bedrijven;

— kleine bedrijven worden in beginsel niet bijkomend gedimensioneerd aangezien de dimensioneringsgrondslag betrokken per inwoner tegelijk maatgevend is voor de gemengde vuilvracht van het stedelijk afvalwater. Enkel bij een grote concentratie van kleine bedrijven kan de globale vuilvracht een dermate relevant impact krijgen dat bijkomende capaciteitsvoorziening noodzakelijk is. Dit moet blijken uit bemeting van de aangevoerde vuilvrachten;

— indien de bestaande RWZI-zuiveringscapaciteit onvoldoende is - rekening houdend met de opgelegde nutriëntverwijdering - dient de RWZI uitgebreid en/of aangepast teneinde te kunnen voldoen aan de Vlaremeffluentnormering.

P-bedrijven dienen in dit geval in beginsel hun afvalwater zelf te zuiveren. Op basis van de Vlare omzetting van de Richtlijn stedelijk afvalwater en de beleidsmatig onderschreven doelstellingen van de Noordzeeconferentie dienen deze bedrijven dezelfde zuiveringsresultaten te bereiken als de RWZI's :

— indien de bestaande RWZI-zuiveringscapaciteit groter is dan nodig voor de behandeling van het aangevoerde huishoudelijk (stedelijk) afvalwater, kan de overblijvende capaciteit aangewend worden voor de zuivering van bedrijfsafvalwater van P-bedrijven (bestaande lozingen en/of toekomstige aansluitingen of vrachtverhogingen) dat voldoet aan de hiervoor omschreven kwalitatieve voorwaarden (3.3.1.);

— indien bij bestaande RWZI's de globale effectief geloosde vuilvracht - op basis van de BZV-gegevens van de afvalwaterheffing - van de betrokken P-bedrijven (mits te voldoen aan de gestelde verhoudingen) lager is dan 10 % van de capaciteit van de installatie wordt de verwerkbaarheid in beginsel binnen de voorliggende RWZI-exploitatie uitvoerbaar geacht. Deze vrachten dienen dan expliciet in de vergunning als maximale vracht ingebracht conform de aanpak van vrachtbeperking (zie verder);

— aangezien de komende jaren nog een belangrijk deel van de aanvoerleidingen - lokale rioleringen en/of bovengemeentelijke collectoren - dient uitgevoerd kan op bepaalde RWZI's tijdelijke restcapaciteit aanwezig zijn, die bij het vaststellen van redelijke overgangstermijnen inzake afkoppeling en/of uitbouw van bijkomende zuiveringscapaciteit kan in rekening gebracht worden;

Capaciteit beschikbaar	Capaciteit niet beschikbaar
Zie 3.3.4	Zie 3.4.2

3.3.4. Ecologisch transport mogelijk ?

Lozing van bedrijfsafvalwater van P-bedrijven op de openbare riolering is maar aanvaardbaar indien het ecologisch transport verzekerd is.

Hierbij geldt als uitgangspunt dat het rioleringsstelsel ontworpen wordt voor het transport van stedelijk afvalwater (mengsel van huishoudelijk afvalwater en bedrijfsafvalwater van niet-P-bedrijven).

In de code van goede praktijk voor de aanleg van openbare riolen werd dit vertaald in concrete richtlijnen inzake ontwerp van rioleringsstelsels waarbij het kwalitatief impact van overstorten een centraal uitgangspunt vormt.

Gelet op het impact van overstorten op het ontvangende oppervlaktewater dient de aanvaardbaarheid van bedrijfsafvalwater van P-bedrijven dan ook uitdrukkelijk getoetst.

3.3.4.1. Geconcentreerd afvalwater ?

Als maatgevende toetsing voor toegelaten rechtstreekse lozing op riolering geldt dat de BZV-concentratie niet meer dan 500 mg/l mag bedragen.

BZV > 500 mg/l	BZV < 500 mg/l
Zie 3.3.4.2	Lozing op riolering

3.3.4.2. Aansluitbaarheid na overstort ?

Indien het bedrijfsafvalwater een BZV-concentratie vertoont van meer dan 500 mg/l kan het bedrijfsafvalwater enkel aangesloten worden op de collectieve zuivering mits de nodige maatregelen getroffen worden (bvb. afzonderlijke persleiding tot voorbij de laatste overstort of tot aan de RWZI, buffering op het bedrijfsterrein bij hydraulische overbelasting van het stelsel,...) zodat er geen bezoedeling van het milieu kan ontstaan bij het transport.

Ook de uitstoot via de RWA-lijn van de RWZI moet voorkomen worden.

Na overstort	Vóór overstort
Lozing op riool	Zie 3.4.3

3.4. Contractmogelijkheden bedrijven/N.V. Aquafin.

De beslissing tot aan- of afkoppelen wordt niet blind genomen, maar dient gebaseerd te zijn op een gestructureerd overleg met zowel de betrokken bedrijven als de beheerders van de industrietreinen om tot de ecologisch meest verantwoorde oplossing te komen.

In een aantal gevallen kan N.V. Aquafin ingeschakeld worden om bedrijven, die individueel of gezamenlijk willen/moeten zuiveren, bij te staan in de uitbouw van hun zuiveringsaanpak indien via de lokale overheden geen oplossingen kunnen geboden worden.

3.4.1. Exploitatiecontract voor valoriseerbare afvalwaterstromen

In een aantal gevallen is de concentratie en de samenstelling van het bedrijfsafvalwater van die aard dat het geheel of gedeeltelijk rechtstreeks als een grondstof in het RWZI-zuiveringsproces (bvb. voor denitrificatie of defosfatatie) kan gebruikt worden, zodanig dat het een gerichte aanwending kan krijgen.

In dergelijke gevallen is de aanvoer per as of via een aparte leiding en rechtstreekse invoer in de zuivering (al dan niet via buffering) aangewezen. Aanvoer en medeverwerking dienen conform de vigerende wetgeving vergund te zijn.

Aangezien deze aanwending niet gebeurt via "lozing" kan deze aanpak het voorwerp uitmaken van een aparte bilaterale exploitatieovereenkomst tussen de N.V. Aquafin en het betrokken bedrijf, waarbij de kosten van eventuele aanvoerleidingen en de integrale kosten van de verwerking worden verrekend.

Indien medeverwerking van bedrijfsafvalwater mogelijk is zonder bijkomende investeringen, maar wel met additionele exploitatiekosten kan - voor zover de eerder geciteerde modaliteiten nageleefd worden - een gelijkaardig contract afgesloten worden voor zover de verwerking binnen de respectieve milieuvergunningen valt. Ook hier dient de vergoeding gebaseerd te zijn op integrale kostprijsaanrekening.

NOTA

Aanvragen voor contractuele exploitatieovereenkomsten dienen door geïnteresseerde bedrijven aan de Minister voorgelegd die op basis van een gemotiveerd advies van de administratieve opvolgingscommissie afvalwater binnen de zes maand een beslissing zal nemen of een contract met de N.V. Aquafin binnen de beheersovereenkomst N.V. Aquafin-Vlaamse Gewest kan met aangeving van de na te leven randvoorwaarden.

Niet valoriseerbaar	Valoriseerbaar
Verplichte bronsanering	Exploitatiecontract mogelijk

3.4.2. Contract uitbreiding RWZI-zuiveringscapaciteit

Ter vrijwaring van het gelijkheidsbeginsel tussen bedrijven is het essentieel dat er objectieve toewijzingscriteria voor de actueel beschikbare RWZI-zuiveringscapaciteit worden gehanteerd. Dit houdt in dat voor elk zuiveringsgebied dezelfde algemene aanpak wordt toegepast rekening houdend met de bestaande specifieke zuiveringsinfrastructuur.

Het onderscheid tussen P-bedrijf en niet-P-bedrijf op basis van overschrijding van de N-drempels is een eerste objectieve indeling, waarbij uitgangspunt is dat niet-P-bedrijven in beginsel niet apart worden gedimensioneerd en ook geen specifieke of bijzondere exploitatie vergen.

Het afkoppelingsbeginsel voor P-bedrijven die niet voldoen aan de eerder vermelde kwalitatieve criteria is eveneens duidelijk geobjectiveerd.

Bij de dimensionering van nieuwe RWZI's wordt in beginsel geen rekening gehouden met P-bedrijven. Dit geldt ook voor noodzakelijke capaciteitsuitbreiding van bestaande RWZI's. Deze P-bedrijven dienen af te koppelen.

In afwijking op dit afkoppelingsbeginsel kan de verder beschreven aanpak van RWZI- investeringscontracten voor P-bedrijven van toepassing gesteld worden.

Indien de actueel bestaande restcapaciteit van een RWZI voldoende is voor de vraag, kan de beslissing om deze capaciteit toe te wijzen aan P-bedrijven gemotiveerd worden op basis van de feitelijke toestand. De bijhorende vrachtbeperkingen dienen in de vergunning ingebracht.

Indien de actueel bestaande restcapaciteit onvoldoende is dient overlegd met alle - op basis van de eerder omschreven samenstellingscriteria - in aanmerking komende P-bedrijven.

Op basis van een contractuele samenwerking kan

— de bestaande restcapaciteit proportioneel met de effectief geloosde vrachten toegewezen worden, op basis van de via de heffing betaalde vrachten;

— bijkomende zuiveringscapaciteit uitgebouwd (op basis van de individuele behoeften van de betrokken bedrijven).

P-bedrijven die niet in dergelijke gemeenschappelijke aanpak wensen te participeren dienen dan uiteraard af te koppelen en zelf te zuiveren.

Eens de bestaande restcapaciteit is ingenomen kunnen nieuwe P-bedrijven enkel op RWZI aangesloten worden indien de noodzakelijke zuiveringscapaciteit wordt uitgebouwd op basis van de hier beschreven contractaanpak.

Dit geldt ook voor actuele niet-P-bedrijven die ingevolge productiewijziging op basis van de gehanteerde criteria P-bedrijf worden.

Deze aanpak dient ook hier via uitdrukkelijke vrachtbeperking in de respectieve vergunningen verankerd.

Teneinde de gelijke behandeling van P-bedrijven te vrijwaren dienen RWZI's waar het bedrijfsafvalwater van P-bedrijven wordt behandeld, uitgebouwd te zijn voor nutriëntverwijdering, ongeacht of de ontwerpcapaciteit groter of kleiner is dan 10.000 IE. Het kan immers niet dat bij zelfzuivering nutriëntverwijdering wordt geëist van P-bedrijven terwijl dit niet zou vereist zijn bij medeverwerking op RWZI van minder dan 10.000 IE.

In een aantal gevallen kan echter ook voor de RWZI-exploitatie een win-win-situatie bestaan waarin de uitbreiding van de RWZI-zuiveringscapaciteit voordeliger is dan de aparte zuivering door de complementariteit van de afvalwaters.

Diverse actoren geven vaak een tegenstrijdige inhoud aan 'complementair afvalwater' naargelang de gehanteerde invalshoek en doelstelling.

Het is niet omdat er een transportriolering en een openbaar zuiveringsstation voorhanden is dat om het even welk bedrijfsafvalwater - ongeacht de samenstelling en debiet - kan geloosd en gezuiverd worden. Zowel inzake samenstelling als inzake zuiveringcapaciteit dient het bedrijfsafvalwater behandelbaar te zijn. Dit geldt zowel voor bestaande lozingen als nieuwe lozingen : op ieder moment dient de RWZI immers in staat te zijn om de aangevoerde vuilvrachten naar behoren te zuiveren.

Zowel bestaande lozingen als productiewijzigingen - met impact op hoeveelheid en samenstelling afvalwater - maar evengoed uitbreidingen van aangesloten bedrijventerreinen dienen dan ook voorafgaandelijk getoetst aan de mogelijkheden van de RWZI-zuiveringscapaciteit.

Is deze capaciteit niet voorhanden, dan zal zelfzuivering noodzakelijk zijn.

Als alternatief kan de mogelijkheid onderzocht worden of, door beperkte investeringen, complementair afvalwater op de RWZI kan behandeld worden op basis van een contractuele overeenkomst tussen de N.V. Aquafin en het betrokken bedrijf.

Uitgangspunt hierbij is dat onder alle omstandigheden het bedrijf de integrale kosten van deze investeringen betaalt.

Onder deze regeling kunnen ook aparte aanvoerleidingen van bedrijfsafvalwater naar de RWZI gevat worden indien de lozing op de gemengde riolering /collector niet langer kan worden aanvaard omwille van overstortproblemen.

Hetzelfde geldt voor de eventuele uitbouw van on- of off-line-berging of buffering die noodzakelijk is om de verdere lozing van het bedrijfsafvalwater te kunnen toelaten.

De bereikte consensus dient omgezet in de milieuvergunningen.

De uitvoering van het milieuvergunningendecreet is immers niet ondergeschikt aan een bilaterale overeenkomst tussen de N.V. Aquafin en een bedrijf.

Om het gelijkheidsbeginsel tussen bedrijven te vrijwaren komt enkel bedrijfsafvalwater dat voldoet aan de voorgemelde criteria qua samenstelling in aanmerking voor dergelijke contracten.

In dit contract dienen de wederzijdse plichten en rechten uitdrukkelijk beschreven.

Het commercieel verhandelen van deze zuiveringscapaciteit is niet toegelaten gelet op de directe band met de milieuvergunning. Enkel binnen de procedure van overdracht van vergunning is dit wel mogelijk.

Gelet op de huidige decretale regels inzake vaststelling van de heffingen blijven de operationele zuiveringskosten verrekend via de afvalwaterheffing. Om die reden is het essentieel dat het bedrijfsafvalwater geen specifieke zuiveringsaanpak of abnormale zuiveringskosten vergt.

NOTA

Aanvragen voor dergelijke contractuele capaciteitsuitbreidingen dienen door geïnteresseerde bedrijven aan de Minister voorgelegd die op basis van een gemotiveerd advies van de administratieve opvolgingscommissie afvalwater binnen de zes maand een beslissing zal nemen of een contract met de N.V. Aquafin binnen de beheersovereenkomst N.V. Aquafin-Vlaamse Gewest kan.

Gelet op de nieuwe beleidsaanpak om zuiveringscontracten te laten afsluiten tussen de N.V. Aquafin en bedrijven dient volgende interpretatie gevolgd bij de omschrijving van 'bestaande zuiveringscapaciteit'.

— voor reeds operationele RWZI's geldt de herrekende ontwerpcapaciteit in functie van nutriëntverwijdering als uitgangspunt;

— de RWZI-zuiveringscapaciteit die in de voor 1.1.2001 goedgekeurde Technische Plannen - zowel van nieuwe als renovatie-investeringsdossiers - werd vermeld, wordt beschouwd als bestaande zuiveringscapaciteit.

Op de web-site van VMM zal de lijst ter inzage gesteld worden van de beschikbare RWZI-zuiveringscapaciteit op BZV-basis met aangifte van de gereserveerde capaciteit voor de zuivering van stedelijk afvalwater enerzijds en de beschikbare capaciteit voor de medeverwerking van bedrijfsafvalwater van P-bedrijven.

Capaciteitscontract mogelijk	Capaciteitscontract niet mogelijk of niet nodig
Zie 3.3.4	Autonome zuivering

3.4.3. Contract leidingen

Bij de uitvoering van een privaatrechtelijke industriële waterzuiveringsinstallatie kan een probleem ontstaan als het bedrijf (of de gemeenschappelijke industriële zuiveringsinstallatie) geen oppervlaktewater in de onmiddellijke omgeving heeft en er evenmin een RWA-riolering aanwezig is waarin kan en mag geloosd worden. In dit geval zijn juridisch en technisch de instrumenten voorhanden om afkoppeling te realiseren via aanleg van aparte leidingen.

Privaatrechtelijke actoren hebben niet de bevoegdheid om buiten het eigen terrein leidingen aan te leggen en dienen voor de aanleg van afvoerleidingen of aanvoerleidingen naar een al dan niet gemeenschappelijke industriële zuivering beroep te doen op gemachtigde instanties.

Als eerste komen hiervoor de gemeenten en /of de beheersinstanties van industrieterreinen in aanmerking. Niet in de geringste mate omdat deze instanties geacht worden uitvoering te geven aan de Vlarem-bepalingen inzake afkoppeling van hemelwater van de RWZI's door de aanleg van RWA-leidingen.

In tweede orde kan hiervoor ook beroep gedaan worden op de N.V. Aquafin, die ten laste van de deelnemende partijen kan overgaan tot de aanleg van dergelijke leidingen. Bij de aanleg van gemeenschappelijke leidingen kan de verrekening der kosten - investeringen en onderhoud - gebeuren in verhouding tot de debieten waarvoor de deelnemende partijen capaciteitsreservatie wensen te nemen.

NOTA

Aanvragen voor dergelijke contractuele aanleg van leidingen dienen door geïnteresseerde bedrijven aan de Minister voorgelegd die op basis van een gemotiveerd advies van de administratieve opvolgingscommissie afvalwater binnen de zes maand een beslissing zal nemen.

In deze overeenkomst dienen de wederzijdse plichten en rechten uitdrukkelijk beschreven. In het bijzonder dient de exploitatie van deze leidingen geregeld aangezien ze vergunningsmatig als milieutechnische eenheid dient benaderd in de milieuvergunning(en).

3.5. Gemeenschappelijke zuivering bedrijfsafvalwater.

Tot op heden wordt de zuivering van bedrijfsafvalwater om allerlei redenen vooral bedrijfsgericht aangepakt. Bronsanering hoeft echter niet noodzakelijk zo bedrijfsgebonden bekeken te worden.

In tegenstelling tot de beperkende invulling van het begrip 'complementair afvalwater' bij medeverwerking op RWZI (verhouding BZV/CZV/N/P) kan een veel bredere invalshoek gehanteerd worden voor gemeenschappelijke zuivering van bedrijfsafvalwater. Vanuit zuiveringstechnische en natuurtechnische effectiviteit, economische efficiëntie en planologische beperkingen dient door bedrijven de mogelijkheid onderzocht om een gemeenschappelijke zuiveringsaanpak van bedrijfsafvalwater te organiseren op een industriële waterzuiveringsinstallatie (IWZI).

Bij de voorliggende afkoppeldossiers is het zeker aangewezen dat bedrijven aangezet worden (bijvoorbeeld door de beheerder van het betrokken industrieterrein) om samenwerkingsverbanden te onderzoeken waarbij volgende prioriteiten als leidraad kan gelden :

- hergebruik van bedrijfsafvalwater door een ander bedrijf;
- hergebruik van (gedeeltelijk) gezuiverd afvalwater door een ander bedrijf;
- het uitbouwen van installaties voor gezamenlijke aanvoer en verwerking van bedrijfsafvalwater op een IWZI

De afweging van dergelijke synergie kan gebaseerd zijn op verschillende criteria zoals milieuoverwegingen, ruimtebesparing, kostenefficiëntie, toepassing BBT....waarbij het milieu uiteraard het belangrijkste afwegingskader is.

De eventuele betrokkenheid van N.V. Aquafin in dergelijke gemeenschappelijke aanpak inzake aanlevering van knowhow of diensten gebeurt op basis van integrale kostprijsverrekening en dient in een samenwerkingscontract opgenomen.

Vergunningsmatig wordt de gemeenschappelijke zuivering benaderd als één industriële zuiveringsinrichting. De afvalwaterheffing is van toepassing op het geloosde effluent en niet op de aangevoerde stromen ongezuiverd bedrijfsafvalwater.

Indien dit tot een win-win situatie kan leiden kan onderzocht worden om de bovengemeentelijke transportinfrastructuur voor afvalwater geheel of gedeeltelijk over te dragen - tegen economische waarde - aan het industrieel zuiveringsverband.

Vergunningsmatig dienen dergelijke leidingen als bedrijfsleidingen benaderd te worden, dus zonder zijdelingse lozingen van ongezuiverd afvalwater via overstorten.

3.6. Calamiteiten-aanpak.

Naarmate de zuiveringsaanpak de kwaliteit van de oppervlaktewateren verbetert is er steeds duidelijker behoefte aan een preventief calamiteitenbeheer.

Hiermee worden niet de 'normale' productieproblemen (processtoringsen, groot onderhoud,...) bedoeld - aangezien die in de zuiveringsaanpak dienen verrekend te zijn - maar wel de echte calamiteuze voorvallen.

Alhoewel vanuit het algemeen beginsel van preventie en voorkoming steeds de nodige maatregelen dienen getroffen om milieuverstoring te vermijden, is het aangewezen om vooruit te zien en bij risicobedrijven hetzij calamiteitenvoorzieningen op te leggen hetzij beschikbare infrastructuur preventief in te schakelen.

Zo kan aan de industriële zuivering waarbij het effluent op oppervlaktewater wordt geloosd, de mogelijkheid geboden worden tot het aansluiten, via een noodaansluiting (opgelegd in de vergunning en vastgelegd in een contract met N.V. Aquafin), op het riolerings- of collectorenstelsel om in het geval van nood de bedrijfsinstallaties stil te kunnen leggen zonder of met een beperkte negatieve invloed op het ontvangende oppervlaktewater.

In functie van de risico-impact van P-bedrijven op het ontvangende oppervlaktewater kan het noodzakelijk zijn om de aanleg van calamiteitekbekens en/of bufferbekens in de vergunning op te nemen.

4. Omzetting krachtlijnen in vergunningen

4.1. Vaststellen vergunde vrachten

In veel vergunningen werden enkel debieten en maximale concentratievoorwaarden opgelegd. Aangezien deze concentratienorm - zonder nadere bepaling - op ieder moment dient nageleefd te worden, worden de facto daardoor potentieel hoge vrachtlozingen vergund.

Bij rioolozers werden zelfs in veel gevallen voor parameters als BZV, CZV... geen norm opgenomen in de vergunning waardoor de facto ongelimiteerde vuilvrachten mogen geloosd worden.

Deze aanpak hypothekeert een gekwantificeerde onderbouw van het vergunningenbeleid in functie van de oppervlaktewaterkwaliteit.

Zoals omschreven in Vlarem dient de VMM in haar advies gemotiveerde voorstellen inzake vergunbare vuilvrachten aan te reiken.

In eerste orde wordt daartoe een afstemming van de vergunde op de betaalde vrachten als uitgangspunt geadviseerd, waarbij een aanvaardbare spanning van 1,5 tussen vergunde en gemeten vracht als praktische leidraad geldt.

Deze aanpak is gebaseerd op volgende juridische uitgangspunten :

- de in het kader van de afvalwaterheffing gemeten vrachten dienen decretaal gebaseerd te zijn op de grootste productie, c.q. grootste lozing. Het is immers deze maximale lozing die de maatregelen bepaalt die dienen getroffen (dimensionering van de RWZI's) of waarmee in het waterkwaliteitsbeleid dient rekening gehouden;

- wettelijk dient het vergunningenbeleid gebaseerd op het standstill beginsel;

- bij de vaststelling van de agglomeratiegrootte dient - conform de doelstelling van de Europese richtlijn stedelijk afvalwater - de vergunde vracht in aanmerking genomen. De RWZI-belasting (uitgedrukt in IE) dient immers berekend op basis van de 'maximale gemiddelde wekelijkse belasting' in de loop van het jaar, afgezien van ongebruikelijke situaties, bij voorbeeld als gevolg van zware regenval. Dit uitgangspunt bepaalt tegelijk de toepasselijke effluentnormen;

- bij het opleggen van vergunde vrachten dient het gelijkheidsbeginsel gevrijwaard te worden.

Het inbrengen van deze vrachtbeperking in de vergunningen wordt systematisch doorgevoerd. In het kader van een sturend vergunningenbeleid houdt dit in dat lozingenevolutie in een meerjarenperspectief progressief dient opgevolgd en - waar nodig - in de vergunning dient ingebracht.

Dergelijke periodieke opvolging van de vergunningen wordt trouwens ook opgelegd in diverse Europese 'water-richtlijnen'.

Ten aanzien van de rioolozers is deze aanpak mede belangrijk omdat de betaalde vracht als dimensioneringsgrondslag wordt gehanteerd en tevens als toetsingskader fungeert voor het bepalen van eventuele restcapaciteit en het optimaliseren van de RWZI-exploitatie.

Overschrijding van de vergunde vracht dient benaderd als onaantvaardbare verstoring van de RWZI-werking en zal in die zin systematischer worden opgevolgd.

In deze context zijn uiteraard de vergunde dagvrachten bepalend en zijn maand- of jaarvrachten niet bruikbaar aangezien de dagelijkse vracht bepalend is voor de RWZI-dimensionering en -exploitatie.

Waar mogelijk dient gestreefd om vuilvrachten zoveel mogelijk gespreid te lozen teneinde piekbelasting van de RWZI's te vermijden. Zonodig dient buffercapaciteit uitgebouwd.

Met het oog op de haalbaarheidsbeoordeling van vergunde vrachten in relatie met vergunde concentraties dient zonodig onderzocht om

- het effect van pieken af te vlakken door het aanwenden van egalisatie-bufferbekkens
- debietproportionele bemonstering van toepassing te stellen in plaats van beoordeling op basis van schepmonsters.

Het voorzien van bijkomende zuiveringscapaciteit op de RWZI kan - onder dezelfde aanpak als hiervoor toegelicht - het voorwerp uitmaken van een contractuele overeenkomst.

4.2. Vaststellen vergunde debieten.

In eerste orde dient een onderscheid gemaakt tussen afkoppeling/minimalisatie van geloosd hemelwater enerzijds en geloosd bedrijfsafvalwater anderzijds.

Niet verontreinigd hemelwater (afkomstig van daken en verharde oppervlakten) hoort niet thuis in de openbare afvalwaterriolering, tenzij het technisch niet mogelijk is om dit zonder redelijke kosten door te voeren. Dit is een opdracht waar zowel bedrijven als openbare besturen als particulieren een rol te spelen hebben.

Hemelwater verdunt immers enkel het te zuiveren afvalwater - waardoor de effectiviteit van het zuiveringsproces vermindert - en genereert problemen van overstort van ongezuiverd afvalwater bij zwaar regenweer.

Preventief dient hierbij ook aandacht te gaan naar het vermijden van te lozen debieten door verharde oppervlakten maximaal waterdoorlatend uit te bouwen.

In het kader van duurzaam gebruik van grondstoffen is het trouwens een must om dergelijk hemelwater een nuttige bestemming te geven.

De lozingsdebieten van bedrijfsafvalwater dienen beschouwd te worden als lozingen in oppervlaktewater en lozingen in de openbare riolering :

- de lozing van gezuiverd effluent in oppervlaktewater dient zoveel mogelijk beperkt door maximaal hergebruik. Hierbij dient rekening gehouden met de mogelijkheden van nieuwe technieken en synergie op het vlak van hergebruik;
- de lozing van gezuiverd effluent in de riolering dient - wanneer het technisch mogelijk is - vermeden;

In het Vlaamse gewest is er nog weinig traditie van effluentleidingen. Nochtans kunnen effluënten technisch zonder probleem afgeleid worden naar een geschikt oppervlaktewater of naar een ander bedrijf (al dan niet via persleidingen, aansluitingen op gravitaire leidingen);

- de lozing van ongezuiverd bedrijfsafvalwater in de openbare riolering dient om reden van hydraulisch effect op overstortfrequentie eveneens geminimaliseerd.

Via selectieve behandeling van deelstromen - al dan niet met hergebruik ervan - kan het te lozen debiet vaak substantieel teruggedrongen worden.

4.3. Redelijke overgangstermijnen.

De noodzakelijke afkoppeling van bedrijven dient georganiseerd op basis van overleg tussen de bevoegde administraties (VMM en AMV) en het bedrijf/de bedrijven waarbij realistische termijnen worden afgesproken. Uiteraard is de ene afkoppeling niet gelijk aan de andere.

Afkoppeling van verregaand gezuiverd afvalwater moet op korte termijn gerealiseerd worden, vooral als de afstand tot het potentiële lozingspunt beperkt is of de effluentleiding op een eenvoudige wijze is te realiseren (lozing op bestaande of aan te leggen kunstmatige afvoerweg voor hemelwater).

In andere gevallen dient rekening gehouden te worden met volgende aspecten :

- de aard van de RWZI-verstoring : overtreding van de vigerende vergunning (onder andere lozing van niet vergunde vuilvrachten of overtreding van lozingsvoorwaarden) komen uiteraard niet in aanmerking om soepele overgangstermijnen te bepleiten;
- de timing van de geplande bijkomende aansluiting van huishoudelijk afvalwater die de RWZI progressief zullen belasten;

- de datum dat de basisvergunning van het bedrijf vervalt;
- de realistische technische haalbaarheid voor het bedrijf;

5. Administratieve opvolgingscommissie Afvalwater (ADOPA)

5.1. Uitgangspunten instelling ADOPA.

Teneinde een uniforme beoordeling te vrijwaren inzake de verenigbaarheid van bedrijfsafvalwater met de beleidsaanpak en -doelstellingen inzake exploitatie van openbare RWZI's - geëxploiteerd door de N.V. Aquafin op basis van de beheersovereenkomst met het Vlaamse Gewest in toepassing van artikel 32septies van de wet van 26 maart 1971 op de bescherming van de oppervlaktewateren tegen verontreiniging - dient voorliggende brochure gehanteerd als handleiding door de diensten en instanties, die betrokken zijn bij het afvalwaterbeleid.

Om de gestructureerde en eenvormige uitvoering ervan te sturen en te bewaken wordt een administratieve opvolgingscommissie afvalwater ingesteld, hierna ADOPA genoemd.

Deze administratieve opvolgingscommissie dient mede uitvoering te geven aan de acties sturend vergunningenbeleid van het Milieubeleidsplan.

Door deze commissie zal ook gewaakt worden op de geïntegreerde programmatie inzake de herziening van de vergunningen in het kader van de EU-richtlijn stedelijk afvalwater, de IPPC-richtlijn en de EU-Richtlijn 76/464 betreffende de lozing van gevaarlijke stoffen.

De administratieve opvolgingscommissie afvalwater bestaat uit de vertegenwoordigers van :

- VMM als adviesverlenende overheidsadministratie inzake afvalwater en in toepassing van haar decretale taken inzake waterzuiveringsinfrastructuur;
- AMV als adviesverlenende overheidsadministratie inzake milieuvergunningen
- de N.V. Aquafin als exploitant van de openbare RWZI's op basis van de afgesloten beheersovereenkomst
- VVP als vertegenwoordiger van het vergunningsafleverend provinciaal beleidsniveau
- VVSG als vertegenwoordiger van het gemeentelijk beleidsniveau, verantwoordelijk inzake rioleringen, invulling ruimtelijk beleid en vergunningenbeleid;
- de administratie vergunningen van de Provincies.

Contactpersonen :

- ir. Freddy Van den Bossche, coördinator milieureglementering VMM

Gasthuisstraat 42 te 9300 Aalst, tel.053-72.66.74

e-mail : f.vandenbossche@vmm.be

- Frans Wambacq, afdelingshoofd AMV-Aminal

Graaf de Ferraris-gebouw, Koning Albert II, laan 20, bus 8, te 1000 Brussel

02-553.79.97

e-mail : francois.wambacq@lin.vlaanderen.be

- ir. Marc De Maeseneer, directeur exploitatie N.V. Aquafin

Dijkstraat 8, te 2630 Aartselaar, tel. 03-450.45.11

e-mail : marc.demaeseneer@aquafin.be

5.2. ADOPA

1. Doelstelling :

De administratieve opvolgingscommissie afvalwater - ADOPA - is belast met de gestructureerde en eenvormige uitvoering van de interpretatieve omzendbrief LNM 2001/01 inzake beoordeling van de verenigbaarheid van bedrijfsafvalwater met de RWZI-exploitatie.

ADOPA moet deze opdracht uitvoeren binnen de globale opvolging van de relevante oppervlaktewaterlozers - bedrijven en RWZI's - teneinde het immissiegericht emissiebeleid te optimaliseren en de ecologische resultaatsverbin-
tenis van de N.V. Aquafin, voor wat betreft de in deze omzendbrief behandelde aspecten, te implementeren.

ADOPA moet in eerste instantie inhoudelijk overleg voeren waarbij gestreefd wordt naar consensus, met respect voor de bevoegdheden en taken van de betrokken actoren.

Indien geen consensus kan bereikt worden dienen de diverse standpunten in beslissingen weergegeven en dient - zoonodig - aan de Minister gevraagd een eindbeslissing te nemen.

2. Bevoegdheden actoren

Teneinde op een correcte manier uitvoering te geven aan voormelde beleidsaanpak is het nodig dat elke betrokken actor vanuit de haar toegewezen taken en bevoegdheden de correcte omzetting van de omzendbrief doorvoert op basis van het overleg in ADOPA.

Dit betreft in het bijzonder :

VMM :

- voorstellen aan ADOPA inzake aanpassing vergunningen
- implementatie in IP en RIP-voorstellen
- adviesverlening milieuvergunningen
- opvolging gemeten lozingsvrachten
- bewaking conformiteit met EU-richtlijn stedelijk afvalwater en EU-rapportering
- bewaking conformiteit met EU-richtlijn gevaarlijke stoffen en EU-rapportering
- actualisatie lijst P-bedrijven
- actualisatie lijst beschikbare RWZI-capaciteit

AMV :

- adviesverlening milieuvergunningen
- inleiden voorstellen bij de bevoegde overheid op basis van Art. 45 van Vlarem I
- sturing organisatie overleg met bedrijven
- opvolging aanpassing vergunningen
- bewaking conformiteit met de voorwaarden inzake geïntegreerde preventie en bestrijding van milieuverontreiniging (GPBV) uit de IPPC-richtlijn-actualisatie lijst GPBV-installaties

N.V. Aquafin :

- subadviesverlening milieuvergunningen
- implementatie in Technische plannen (TP's en RTP's)
- aanlevering RWZI-basisinformatie
- gemotiveerde adviezen inzake impact bedrijven op RWZI-exploitatie
- rapportering uitvoering samenwerkingscontracten met bedrijven

Iedere actor duidt één of - in functie van de agenda - de betrokken medewerkers aan die ADOPA opvolgt. Bij voorkeur wordt een vaste trekkende vertegenwoordiging aangeduid teneinde de continuïteit te vrijwaren.

Het voorzitterschap wordt waargenomen door VMM die eveneens instaat voor het secretariaat.

3. Opvolgingstaken ADOPA :

Door de dossiermatige omzetting van de omzendbrief draagt ADOPA bij tot een geïntegreerde opvolging van het afvalwaterbeleid, waarbij aan de Minister van Leefmilieu gerapporteerd wordt over :

- vergunningssituatie RWZI's
 - vergunningen RWZI's
 - vergunningen rioolozers, in het bijzonder de P-bedrijven
 - beheer collectoren en rioleringen
- vergunningssituatie P-bedrijven oppervlaktewater
- impact lozing van bodemsaneringen op RWZI-exploitatie
- meetstrategie RWZI's
 - toetsing en evaluatie effluentmeetresultaten, verwijderingspercentages, exoneraties, calamiteiten en verwerking externe afvalwaterstromen

Gelet op de rapporteringbepalingen van de Richtlijn stedelijk afvalwater dient gewaakt over enerzijds een gecoördineerde rapportering en anderzijds een eenduidig cijfergebruik door de diverse actoren.

Het is niet de bedoeling dat ADOPA in de plaats komt van bestaande verantwoordelijke instanties en overlegstructuren of van het overleg voorzien in de beheersovereenkomst tussen het Vlaams Gewest en de N.V. Aquafin.